

Tout savoir sur la mise en place d'un parking vélo?

- WEBINAIRE -

12/06/2023

Un FACILITATEUR MOBILITY AND FLEET

pour vous accompagner
vers une mobilité plus durable



Avant de commencer...



Coupez votre micro



Coupez votre caméra



Séance de questions à la fin

Formation Mobility Manager

Septembre 2023

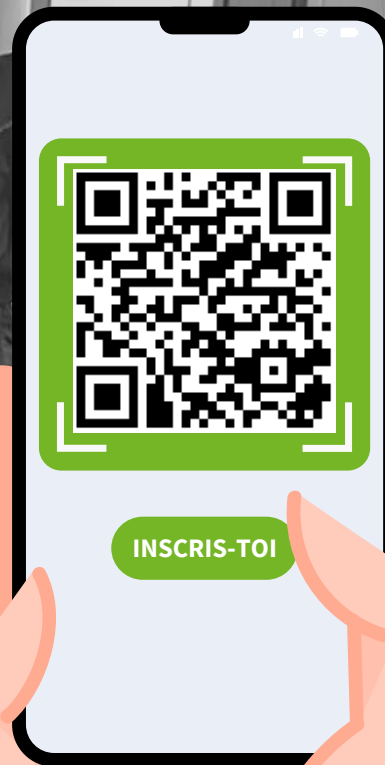

MOBILITY MANAGER

Formation donnée du 30 septembre 2022 au 13 janvier 2023
Décerné à Bruxelles le 13 janvier 2023
Opleiding gegeven van 14 oktober 2022 tot 13 januari 2023
Uitgereikt te Brussel op 13 januari 2023

Mobility Manager,
une fonction d'avenir pour les entreprises de demain

Mobility Manager,
een functie van de toekomst voor de bedrijven van morgen

La modératrice



Emmanuelle Brunetti
Experte mobilité

Agenda

1
La pratique du vélo
en entreprise

Gaston Bastin



2
Tout savoir sur un
bon parking vélo

Xavier Nuyens



3
Le parking vélo de
l'Iris Tower

Chloé Van Driessche



4
Bike charging
infrastructure

Gert Martens



Agenda

1
La pratique du vélo
en entreprise

Gaston Bastin



2
Tout savoir sur un
bon parking vélo

Xavier Nuyens



3
Le parking vélo de
l'Iris Tower

Chloé Van Driessche



4
Bike charging
infrastructure

Gert Martens



« Boom » du vélo

Part de cyclistes (PDE - mode principal)

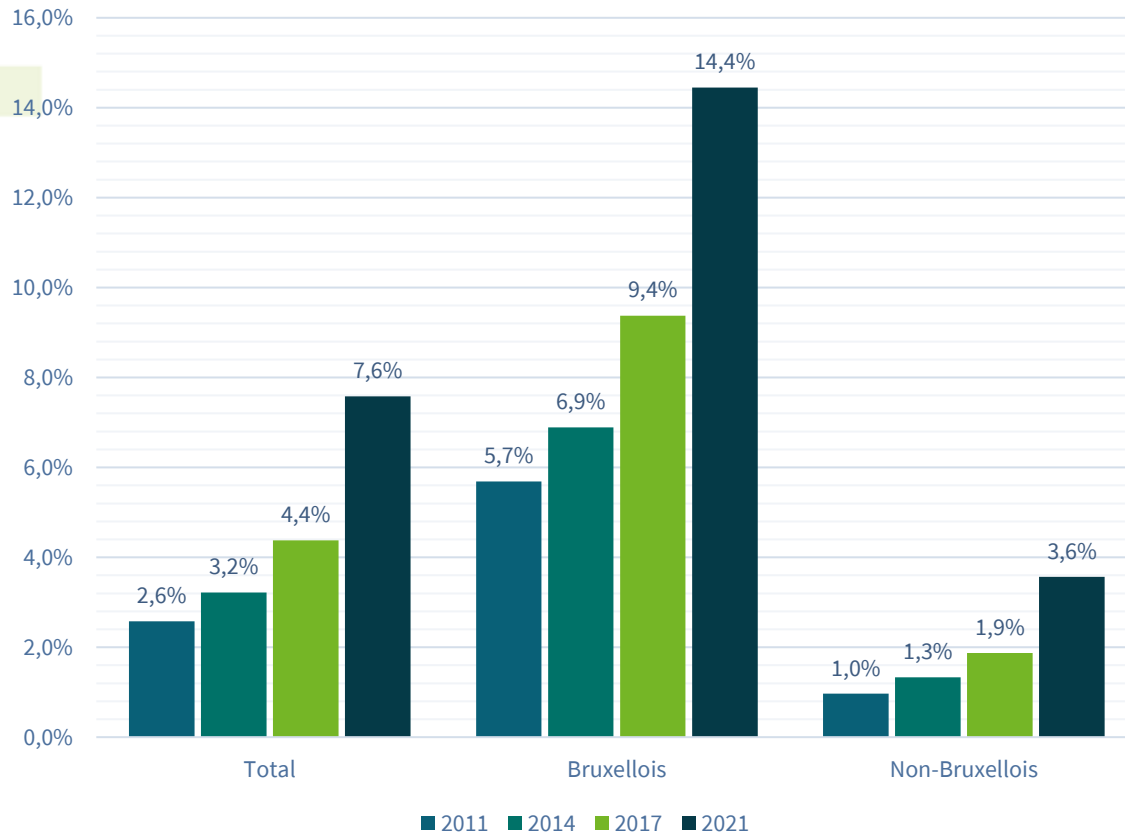

→ Forte augmentation : triplement en 10 ans

Taux d'accroissement annuel (PDE - mode principal)

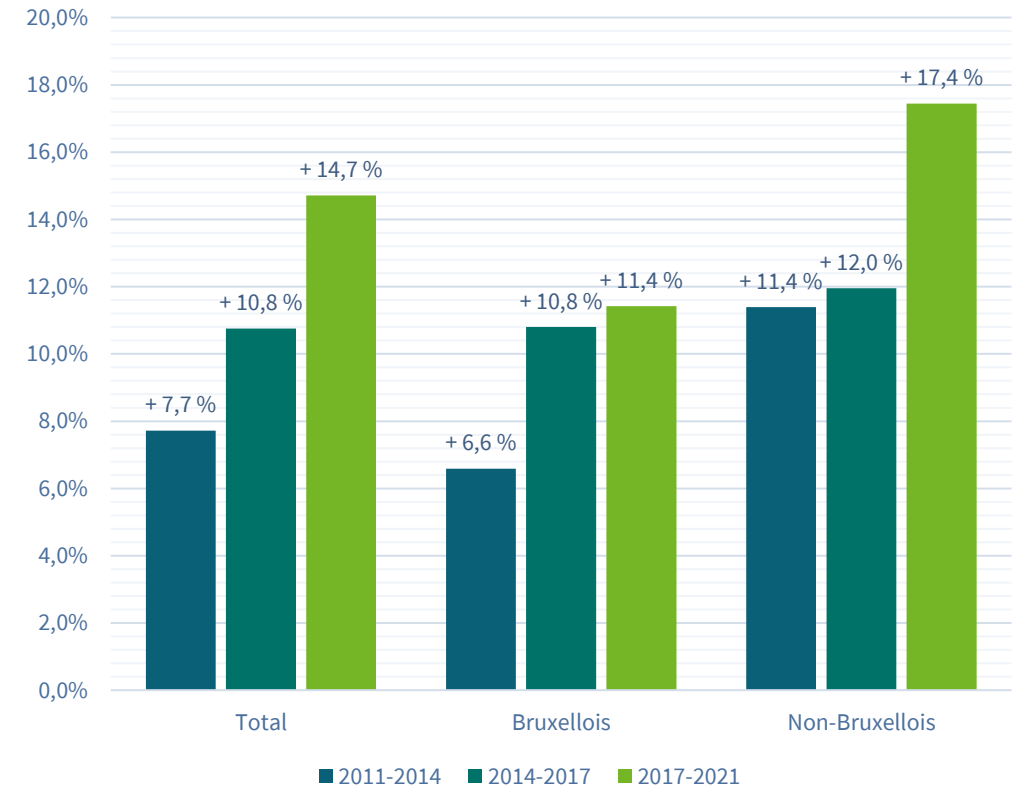

→ Croissance qui s'accélère

« Boom » du vélo (2)

Evolution des cyclistes à Bruxelles en heure de pointe du matin (8h-9h)
(26 points de comptage en janvier, mai, septembre et novembre)

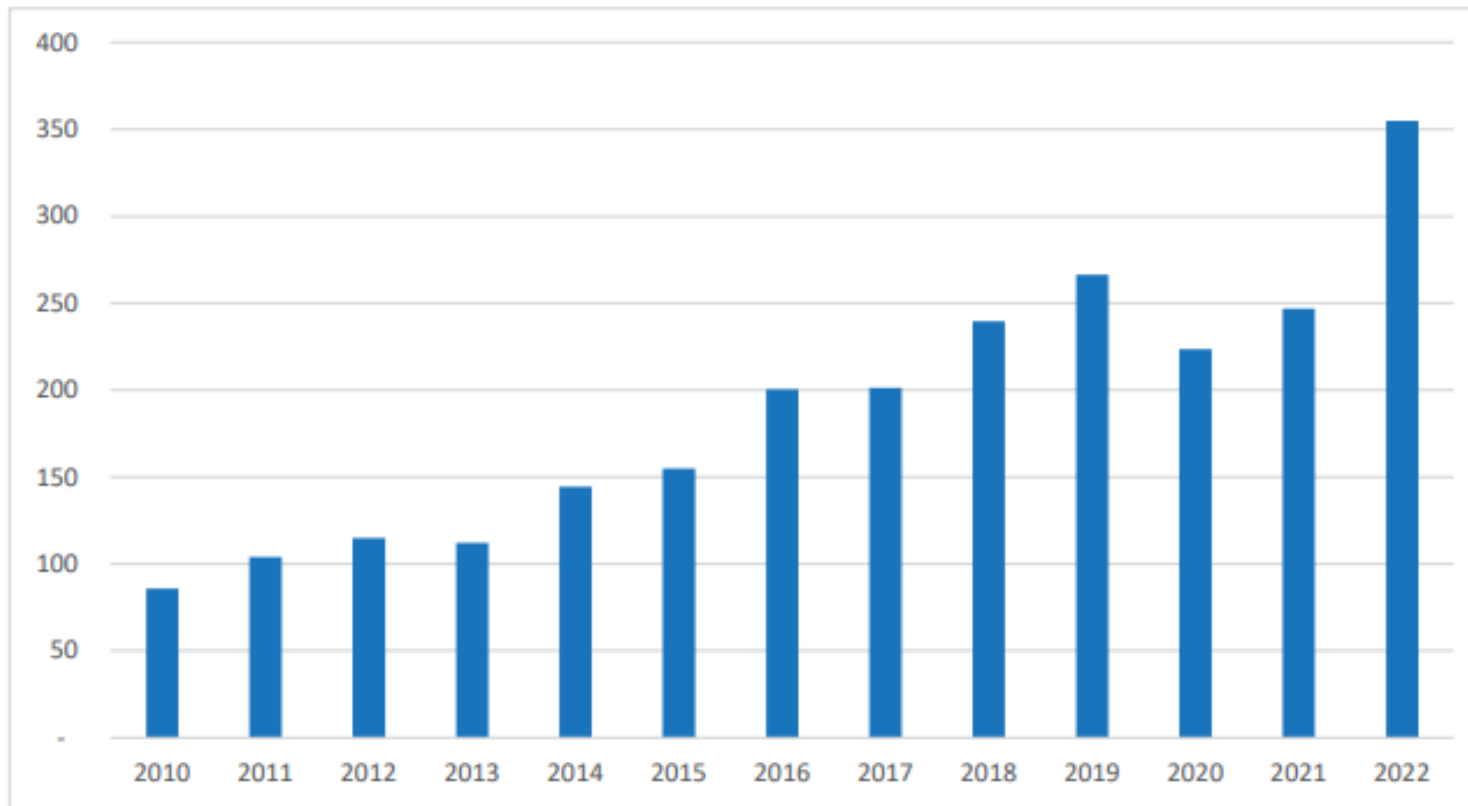

+ 13%/an (2010 -2022)

→ A ce rythme : doublement en 7 ans !

→ Le +20% imposé par la loi ne couvre même pas 2 années d'augmentation

Un potentiel vélo en augmentation

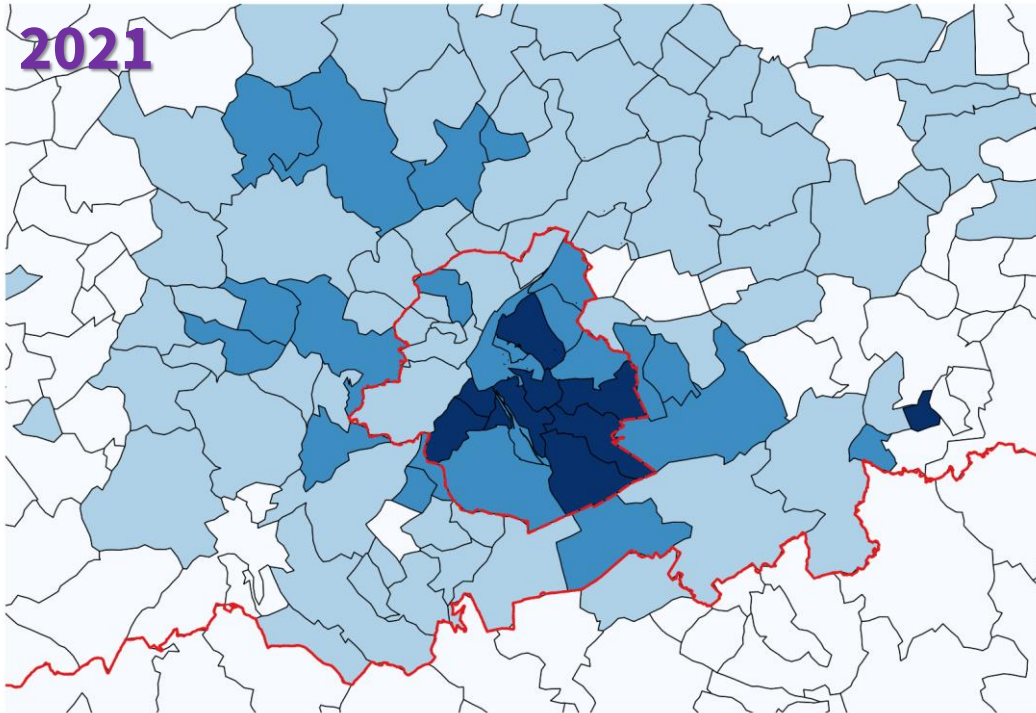

- Distance médiane = 7,3 Km
- Potentiel vélo en ↗ car cette distance augmente (6km en 2011/2014)

Tenir compte des autres déplacements

- **Mode final** : 1% en moyenne mais + selon situation
 - **Mode ponctuel** : 3,4% (attention aux pics)
 - **Visiteurs** : 4,5%
 - **Télétravail** : effet moins important car les cyclistes viennent + au travail (+20% que la moyenne)
- Importance de réaliser des comptages sur le terrain !



Le stationnement



Pour 100 travailleurs	Vélo	Voiture
Mode	7,6 cyclistes	35,4 automobilistes
Emplacements	11 places vélos	30 places voitures
m ² / emplacement*	1,25 m ²	12,5 m ²
Espace stationnement*	13,75 m ²	375 m ²
Espace / travailleur*	1,8 m ²	10,6 m ²

→ Plus économique de stationner des cyclistes !

Agenda

1

La pratique du vélo
en entreprise

Gaston Bastin



2

Tout savoir sur un
bon parking vélo

Xavier Nuyens



3

Le parking vélo de
l'Iris Tower

Chloé Van Driessche



4

Bike charging
infrastructure

Gert Martens



Le parking vélo

Les 5 critères à prendre en compte

1 Quantité

2 Proximité

3 Sécurité

4 Accessibilité

5 Fonctionnalité



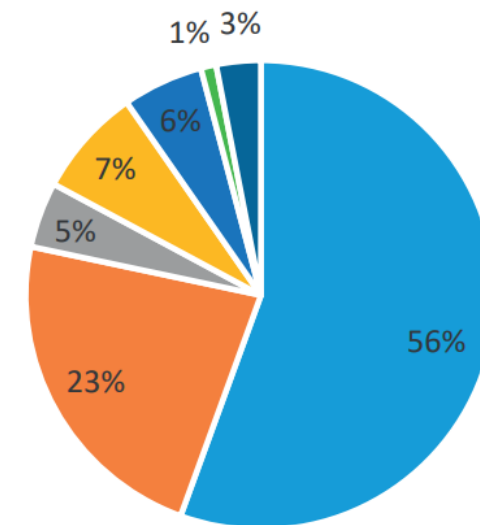

36% des vélos sont électriques
64% des vélos sont non-électriques

- Vélos classiques
- VAE
- Speedpedelec
- Pliants (électriques ou non)
- Cargos familiaux (électriques ou non)
- Cargos logistiques (électriques ou non)
- Villo et free floating

Source : Observatoire du Vélo en RBC – Rapport 2022

Aujourd'hui le vélo, c'est...



Source image: Bike For Brussels



Hier les supports vélo, c'étaient...



Aujourd'hui, les supports vélo, ce sont...

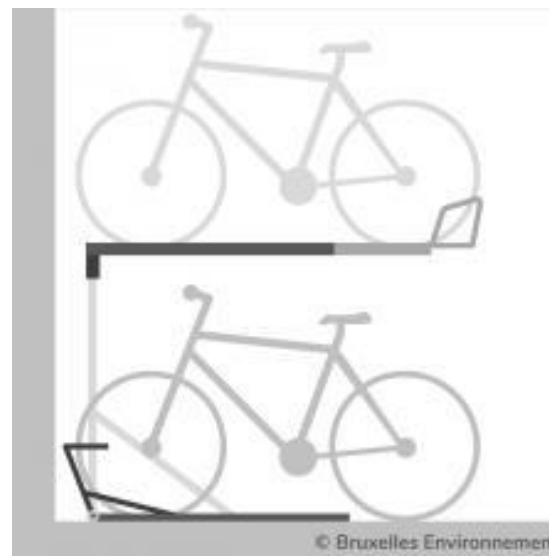

La fonctionnalité : la règle des 3 A

1

Aire de manœuvre

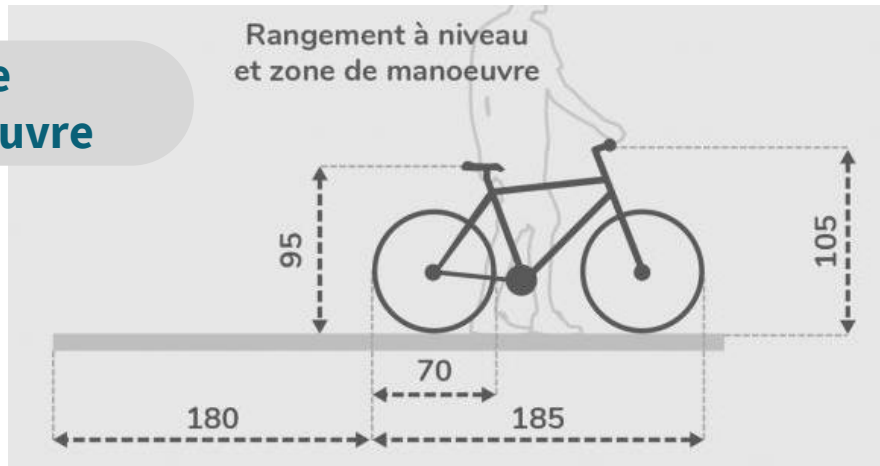

2

Aire de stationnement

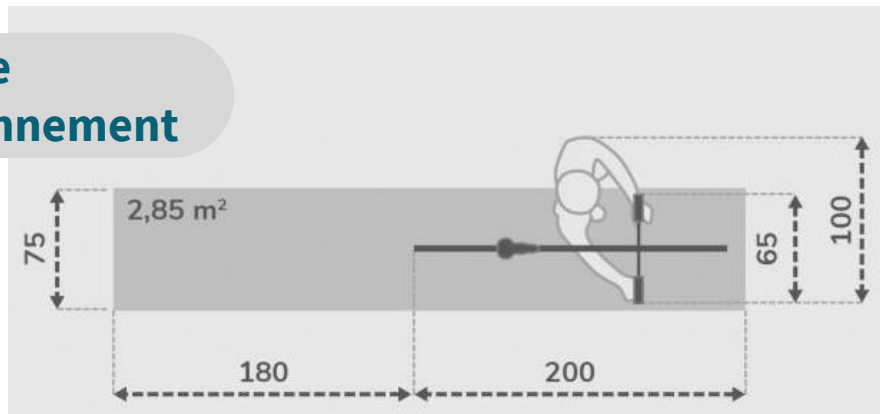

3

L'attache

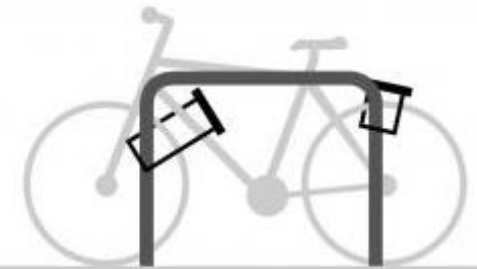

Le « A » l'avenir du parking vélo

DIMENSION U RENVERSÉ CLASSIQUE

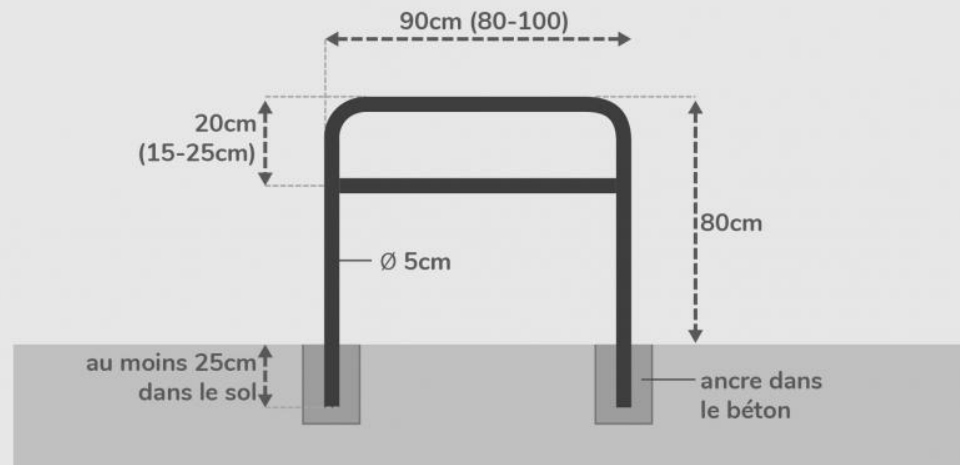

Source : Bruxelles Mobilité © Bruxelles Environnement

FIXATION DES U RENVERSÉ

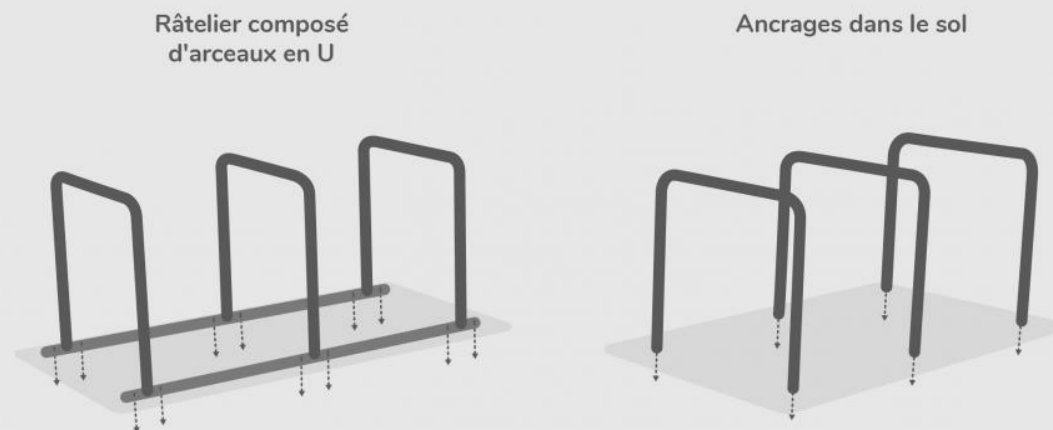

© Bruxelles Environnement

Implantation des A

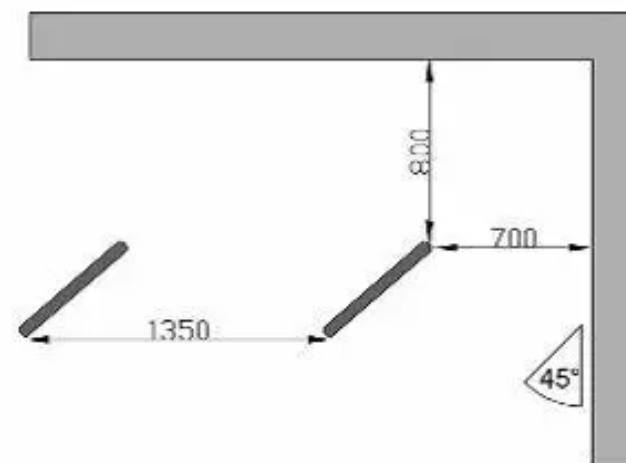
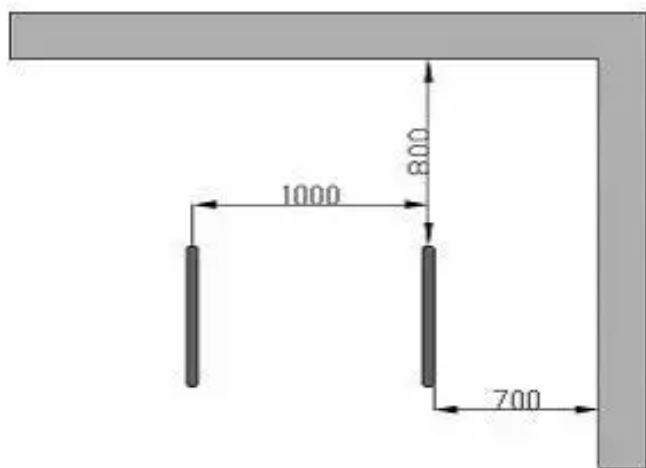

Aire de manœuvre VS aire de stationnement

Source : guidebatimentdurable.brussels/

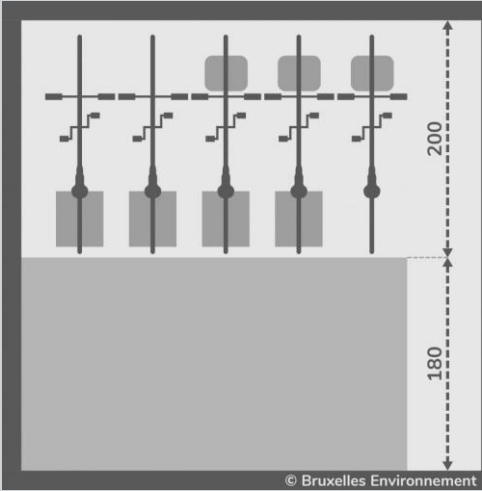
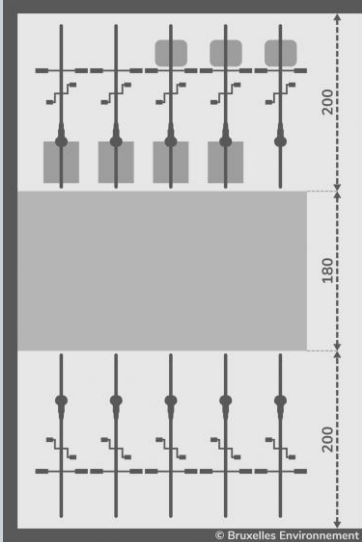
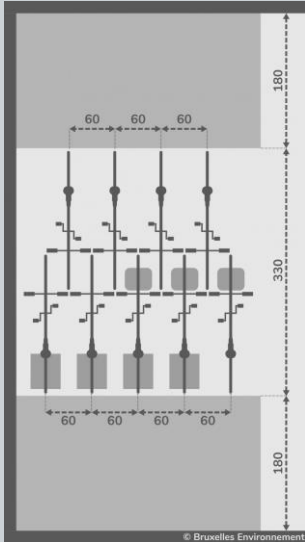
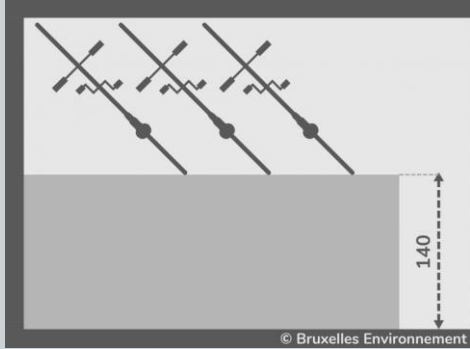
	Perpendiculaire	En Bataille	Recouvrement roue avant	En épis 45°
Dispositions	 <p>© Bruxelles Environnement</p>	 <p>© Bruxelles Environnement</p>	 <p>© Bruxelles Environnement</p>	 <p>© Bruxelles Environnement</p>
Superficie/vélo	1,13m ² /vélo	1,13m ² /vélo	0,80m ² /vélo	1,26m ² /vélo
Superficie/vélo (aire de manœuvre comprise)	2,15m ² /vélo	1,64m ² /vélo	1,66m ² /vélo	2,52m ² /vélo

Et le vélo cargo ?



Et le vélo cargo?

Quels supports?

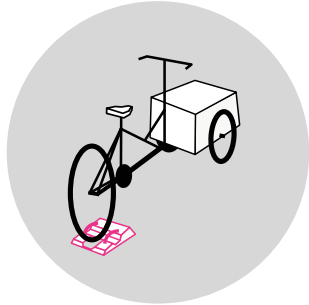

Plot collé

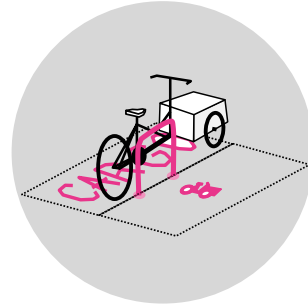

**Arceau classique
avec signalisation**

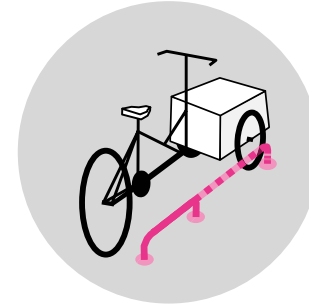

Arceaux bas

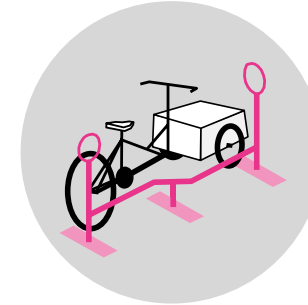

Vague basse

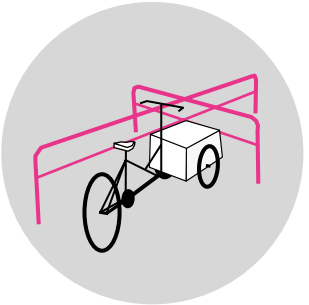

Croix

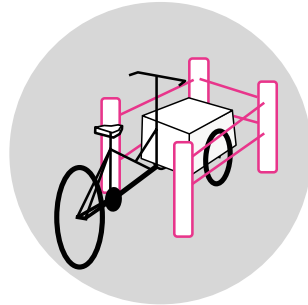

Niche à pain

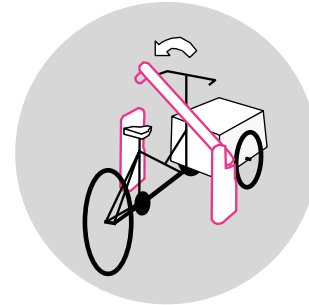

Barre mobile

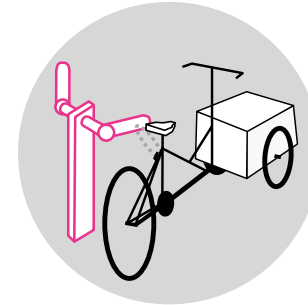

**Cargo bike parking
« version 2.0 »**

Aire de manœuvre VS aire de stationnement

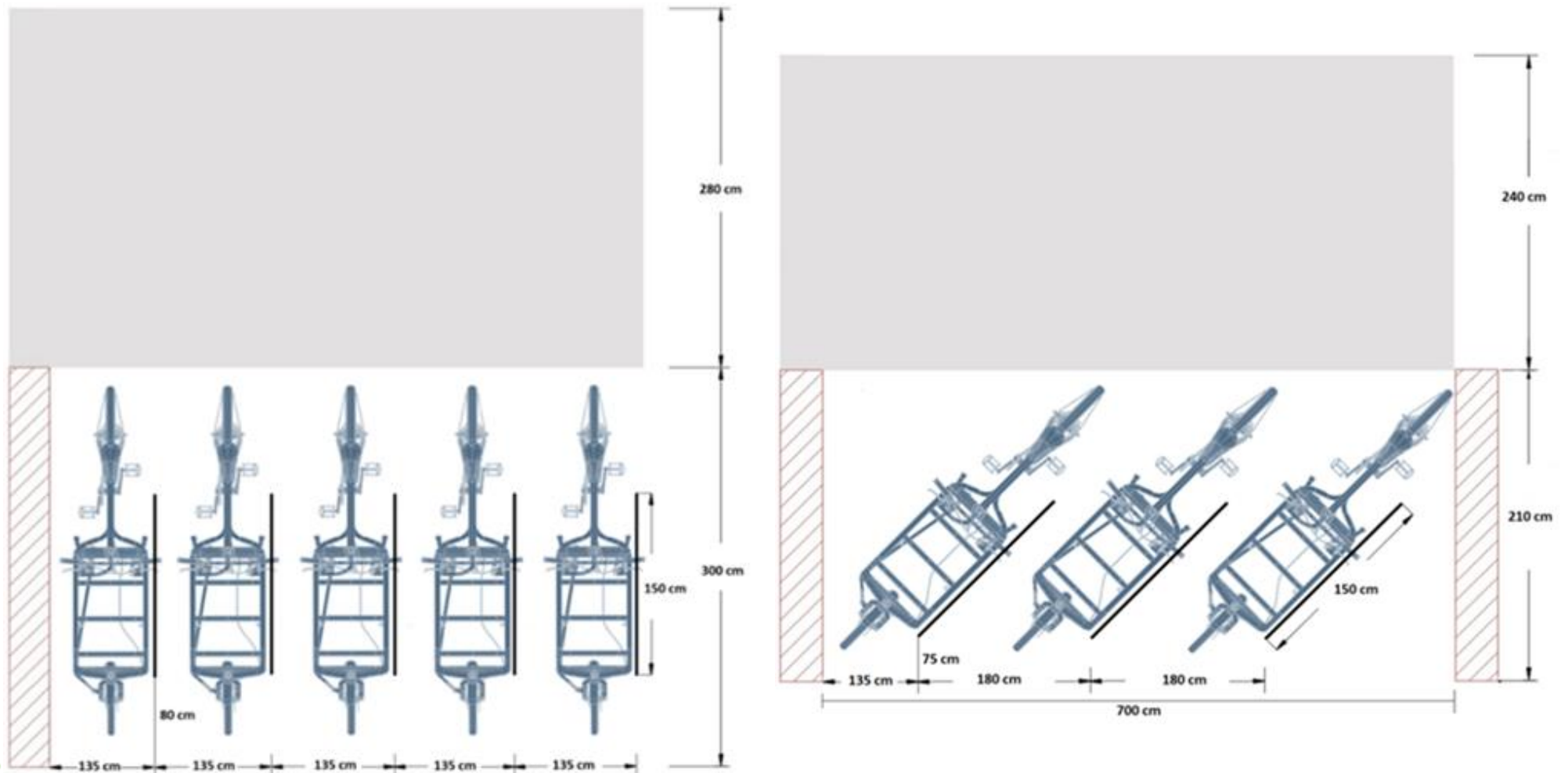

Aire de manœuvre VS aire de stationnement

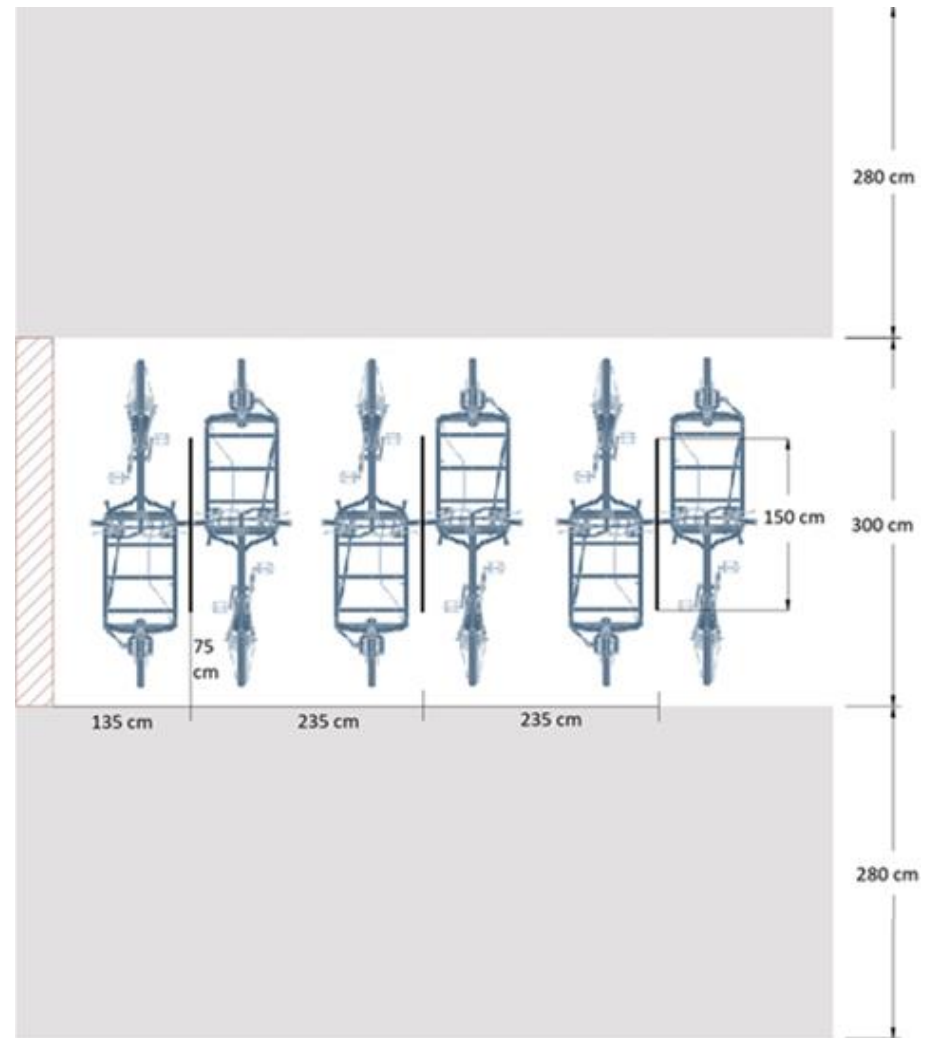
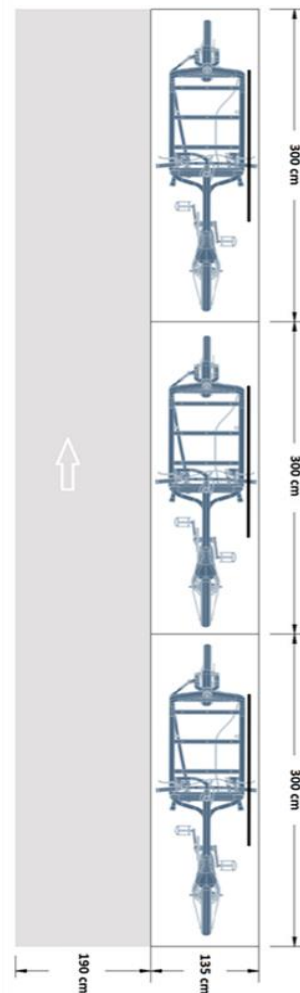

Encore et toujours le A

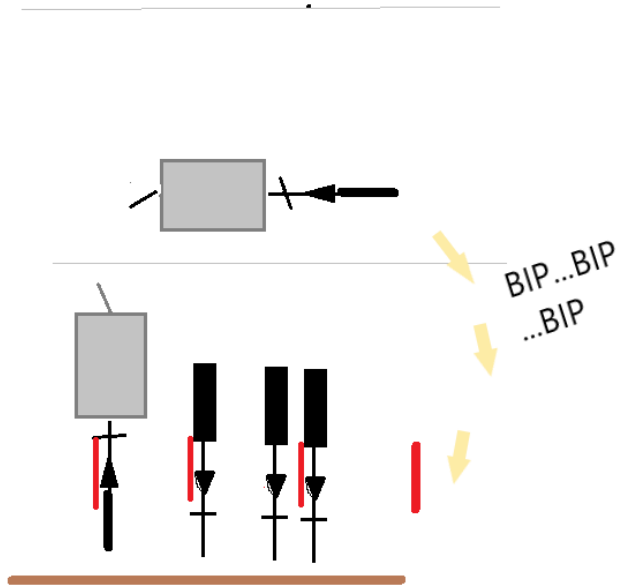

Plan de parking

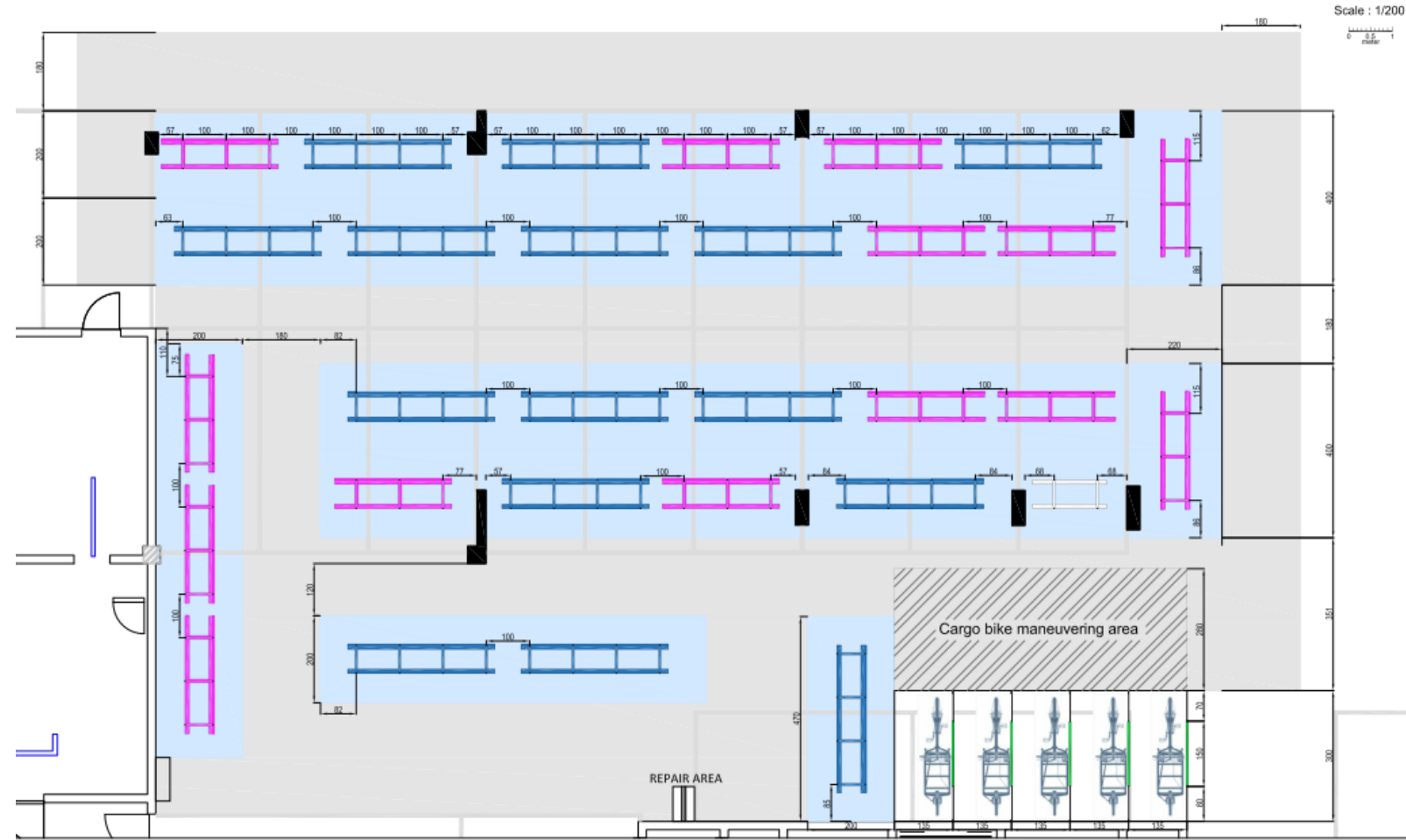
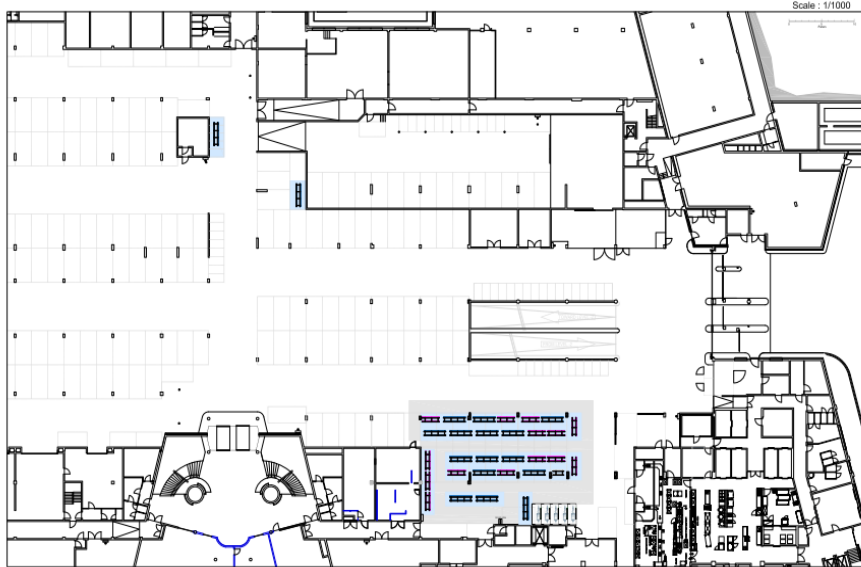

AREN Parking basement -1
 Bicycle parking - New proposal layout
 Detail view

Bike parking area
 Bike maneuvering area

	PK N°
BIKE RACK 8P : 17	136
BIKE RACK 6P : 14	84
BIKE RACK 8P : 1	1
CARGO BIKE 1P : 5	5
TOTAL BIKE PARKING: 226	

BIPORTEUR

Description : Vélo à 2 roues rallongé et renforcé permettant le transport de charges ou enfants à l'avant.

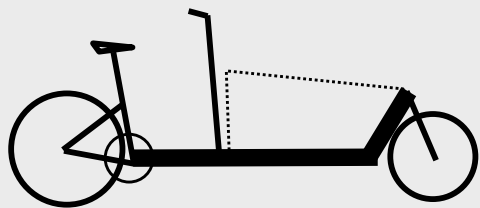

Fixation du cadenas au cadre : À environ 20 cm de hauteur.

Manœuvrabilité : L'axe de giration est sur la roue avant, et l'angle est limité par le système de transmission depuis le guidon.

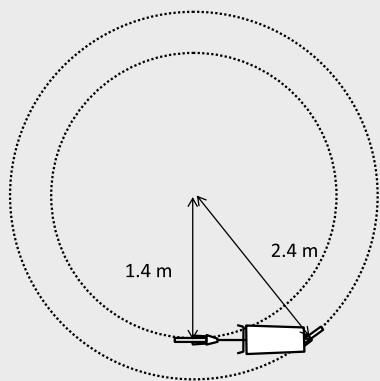

Rayons de giration si roues tournées à 40°.

LONGTAIL

Description : Vélo à 2 roues légèrement rallongé avec une structure robuste. Permet le transport de 2 enfants.

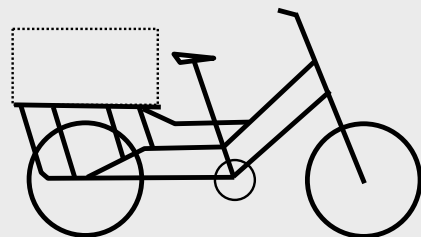

Fixation du cadenas au cadre : Entre 20 et 50 cm de hauteur.

Manœuvrabilité : L'axe de giration est sur la roue avant, et l'angle est limité par le système de transmission depuis le guidon.

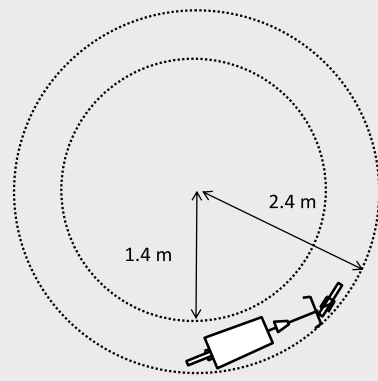

Rayons de giration si roues tournées à 40°.

TRIPORTEUR

Description : Vélo à 3 roues, stable à l'arrêt. Permet des chargements importants. Permet le transport jusqu'à 4 enfants.



Fixation du cadenas au cadre : À environ 20 cm de hauteur.

Manœuvrabilité : L'angle de giration est limité en amplitude par la proximité entre le bac et l'axe du guidon.

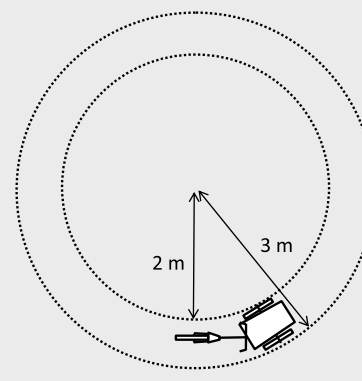

Rayons de giration si roues tournées à 35°.

REMORQUE

Description : Vélo classique auquel on accroche une remorque (à deux roues). Le vélo est ainsi rallongé d'environ 1m, changeant ainsi l'inclinaison. Permet de transporter 2 enfants.

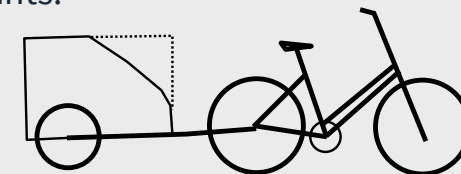

Fixation du cadenas au cadre : Entre 20 et 50 cm de hauteur.

Manœuvrabilité : La longueur de la remorque, qui n'est pas articulée, augmente d'un mètre le rayon de giration.

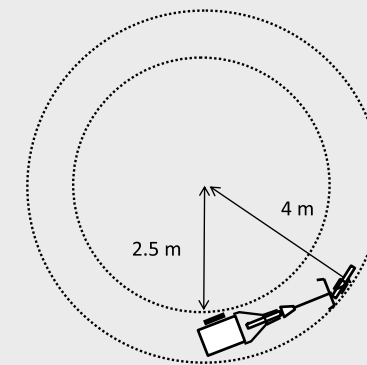

Rayons de giration si roues tournées à 40°.

EXTRA: Casiers et vestiaires

- Recommandation SPW Mobilité:
 - Minimum 2 douches
 - 1 casier par 3 employées
- Beaucoup de cyclistes?
 - 4 douches par 100 emplacements
 - 1 casier par employée
- Ventilation!
- Important de créer un bon politique d'utilisation



Source : deavita.fr.

EXTRA: Vélos électriques fietsen et trottinettes

- RGIE: Si puissance > 2,6kW → circuit dédié ~ voitures électriques
- ECF: min. 1,5 bornes par 100 employées
- Importance d'avoir un politique de recharge
 - Voir avec SIPPT si possible
 - Encadrer les Do's and don'ts
- Trottinettes:
 - Penser aux Emplacements spécifiques
 - U inverses sont suffisants!



Agenda

1

La pratique du vélo
en entreprise

Gaston Bastin



2

Tout savoir sur un
bon parking vélo

Xavier Nuyens



3

Le parking vélo de
l'Iris Tower

Chloé Van Driessche



4

Bike charging
infrastructure

Gert Martens



Directie
Kwaliteit en
Performantie

Direction
Qualité et
Performance



Parking vélo Iris Tower

12/06/2023

Chloé Van Driessche
Eco-Mobility Manager



SERVICE PUBLIC RÉGIONAL DE BRUXELLES
GEWESTELIJKE OVERHEIDSDIENST BRUSSEL

Iris Tower

- Déménagement : progressivement entre fin 2020 et au cours de 2021 dans contexte de NWOW et Covid19.
- Occupation par SPRB & Bruxelles Fiscalité.
- 2023 : densification des administrations et OIP.

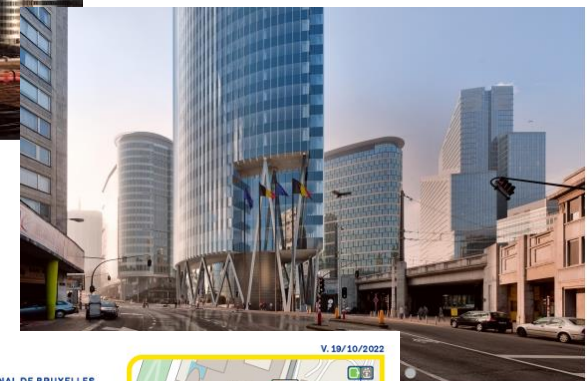

Critères d'accessibilité et de mobilité globalement favorables au shift modal :

- Place Saint Lazare en cours de réaménagement est en pleine zone A (cfr. COBRACE) : vision "hub multimodal".
 - Stationnement:
 - Quantité de places de parking vélo prévues au 16/10/2019 : 178. Il y en a actuellement +/- 165.
 - Quantité de places de parking véhicules prévues au 16/10/2019 : 108.
- Places véhicules pour le personnel : proche de zéro après décompte véhicules flotte et véhicules DG's.

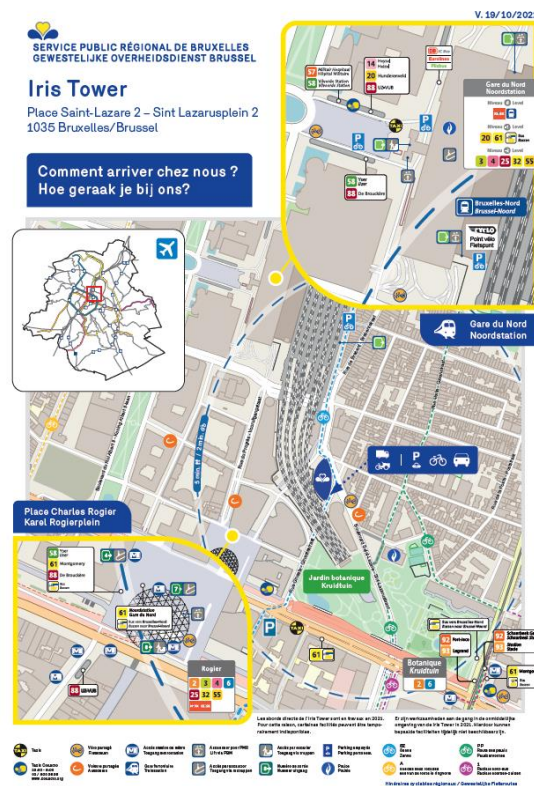

Rappel de la situation antérieure

- 2 sites majeurs (CCN et City Center) rassemblés en 2020 dans l'Iris Tower.
- Quantité de places de parking vélo CCN + City Center : 70 (50 + 20 max). Beaucoup d'employé·e·s du City Center attachaient leurs vélos aux arceaux publics.
- Quantité de places de parking véhicules CCN + City Center : fleet + 200 places attribuées + 30-50 louées dans parking City 2.
- Chiffres globaux PDE 2017 : 85,23% des employés utilisaient un moyen de transport durable pour leur déplacements domicile-travail.
 - 2,22% la marche
 - 5,95% le vélo
 - 32, 71% MTB
 - 44,35% en train



Un site sélectionné e.a. pour sa proximité géographique et un potentiel de shift modal

Mais

- Pression des usagers de la voiture >< politique de mobilité durable du SPRB.
 - Absence d'un parking vélo sur les premiers plans du site >< Réglementation.
 - Parking ne couvre pas le besoin du nombre de places minimum.
- Maximisé la capacité du seul espace disponible pour en faire un parking vélo en tenant compte de la variété de vélos par l'installation de racks (rateliers) à double étage et quelques arceaux en U pour les vélos "hors gabarit" (cargos, longtails, vélos avec remorques,...).
Remarque : étage -1 pas éligible comme espace = non conforme au COBRACE.
- Demandé en 2019 déjà 340 places supplémentaires (soit 500m² = 1/2 de l'espace total) du Passage Rogier, avec arceaux en U uniquement pour assurer conformité de l'infra pour tous les vélos. Disponibilité toutefois qu'en 2025 !
- Demandé mi 2022 solution intermédiaire. **En attente.**



Iris Tower 2021 : Part modale domicile-travail

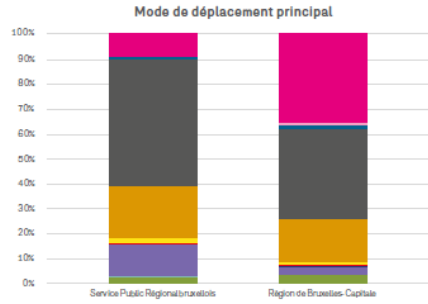
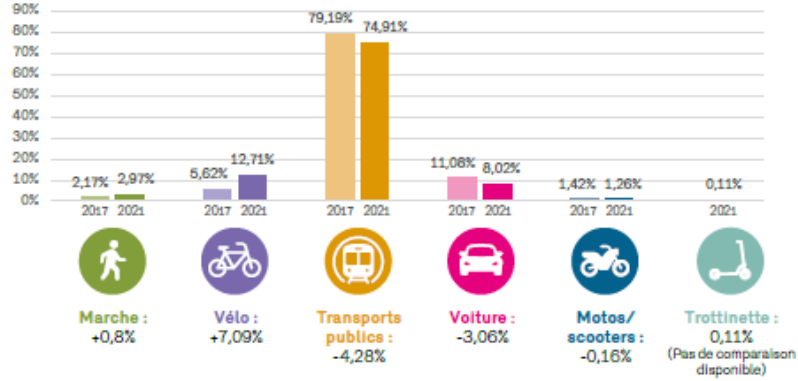

- Marche
- Vélo
- Trottinette
- Train
- STIB
- De Lijn
- TEC
- Covoiturage
- Moto
- Voiture

Iris Tower 2021 : Déplacements de service

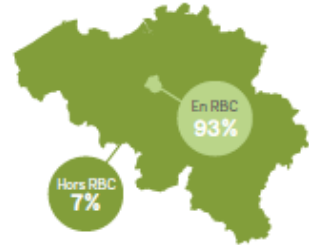

90,71%

= part modale durable
des déplacements D-T

Iris Tower : part modale déplacements de service

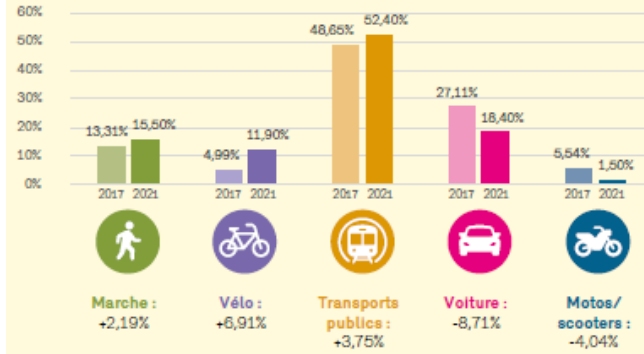

Résultats de l'enquête de mobilité 2021
et Plan Déplacement Entreprise 2022-2025

PLAN DÉPLACEMENT ENTREPRISE 2022





84% = taux d'occupation
actuel du parking vélo
sur journée de forte
affluence (mardi/jeudi)

Dans l'attente d'une solution intermédiaire de l'extension du parking vélo

Certains comportements nécessitent

- un rappel du bon usage du parking vélo et de l'intérêt de la solidarité entre cyclistes.
- Des mesures probablement un peu plus corsées à terme.
- De poursuivre les encouragements à la pratique du vélo.



Le parking vélo et le respect de chacun-e



Les arceaux en U sont réservés pour les vélos hors gabarits :

- Vélos cargos
- Vélos longtail
- Vélos avec remorques
- Vélos avec sièges enfants pouvant bloquer l'utilisation des racks à double étage
- Vélos avec pneus trop larges pour une utilisation dans les racks à double étage



Si vous avez un vélo de gabarit classique, placez votre vélo au niveau des racks à doubles étages.

Retrouvez comment utiliser ceux-ci dans le manuel sur l'intranet ! Faites attention à votre tête en vous relevant et veillez à ne pas glisser vos pieds dans les anses de la structure fixée au sol.



Ne bloquez pas les places avec des cadenas sans que votre vélo soit dans le parking.

Si vous ne voulez pas transporter votre cadenas, assurez-vous de le laisser à un endroit où il ne dérange pas. Les cadenas dérangeants seront retirés.



Les motos, mobylettes et scooters n'ont pas lieu d'être dans le parking vélo.

Ils ont leur place dans le parking souterrain de l'Iris Tower.



Respectez le parking vélo.

N'y laissez pas vos déchets et veillez à ne pas déranger ou endommager les affaires des autres usagers.



Le parking vélo est une zone non-fumeur.

Merçi de respecter cela et de ne fumer que dans la zone prévue.

Retrouvez plus d'info sur les modalités d'usage et le règlement du parking vélo sur l'intranet.

Des questions ? Adressez-vous à l'Eco-Mobility Manager via le SSP.



Le Spring Challenge est de retour !

Formez une équipe de 2 à 5 cyclistes sur Bike to Work et tentez de gagner de nombreux prix en roulant à vélo, tout simplement.

[En savoir plus](#)

[Accueil de la communauté](#)

Actualités

[Forum](#)

[Agenda](#)

[Bibliothèque](#)

[Rechercher](#)

TOUT SAVOIR SUR LE VÉLO !



Découvrez comment utiliser les vélos de service dans la vidéo dédiée au sujet et venez les tester le jeudi 27 avril, entre 12 et

(3)



Connaissez-vous le BXL TOUR ? Ken je de BXL TOUR ?

Le BXL Tour est aux cyclistes ce que les 20 km sont aux joggeurs : un événement sportif unique en Région bruxelloise à ne pas manquer !

Cette année, il se déroulera...



Avantages pour les cyclistes - Voordelen voor de fietsers

5 commentaires

Bonjour,

N'oubliez pas que vous avez en tant que cycliste droit à une indemnité vélo de 0,27€/km pour vos trajets domicile-travail

Conclusions & quelques conseils

1. *“If people aren’t laughing at your goals, your goals aren’t big enough”.*
La croissance constante du nombre de cyclistes incite à bien anticiper les usages et infrastructures et de bien s’entourer pour l’accompagnement et les conseils (Bruxelles Environnement, Pro Velo, Bike Project, PDE,...)
2. Ne faites pas des économies sur les infrastructures cyclables !
3. Ne sous-estimez pas le travail de sensibilisation à l’égard des services de support, vos alliés dans votre politique de mobilité durable (infra, fleet,...).
4. Voyez les cyclistes de votre entreprise comme partenaires à votre politique de mobilité durable.
5. Faites du vélo : vous comprendrez (mieux) les cyclistes 😊



Chloé Van Driessche
cvandriessche@sprb.brussels
Eco-Mobility Manager SPRB
Direction Qualité & Performance
Bruxelles Synergie
SPRB



Agenda

1
La pratique du vélo
en entreprise

Gaston Bastin



2
Tout savoir sur un
bon parking vélo

Xavier Nuyens



3
Le parking vélo de
l'Iris Tower

Chloé Van Driessche



4
Bike charging
infrastructure

Gert Martens



BIKE CHARGING INFRASTRUCTURES

GERT MARTENS

FACILITATOR MOBILITY & FLEET

12/06/2023



BNP PARIBAS

FORTIS

La banque d'un monde qui change



ARBRE DÉCISIONNEL

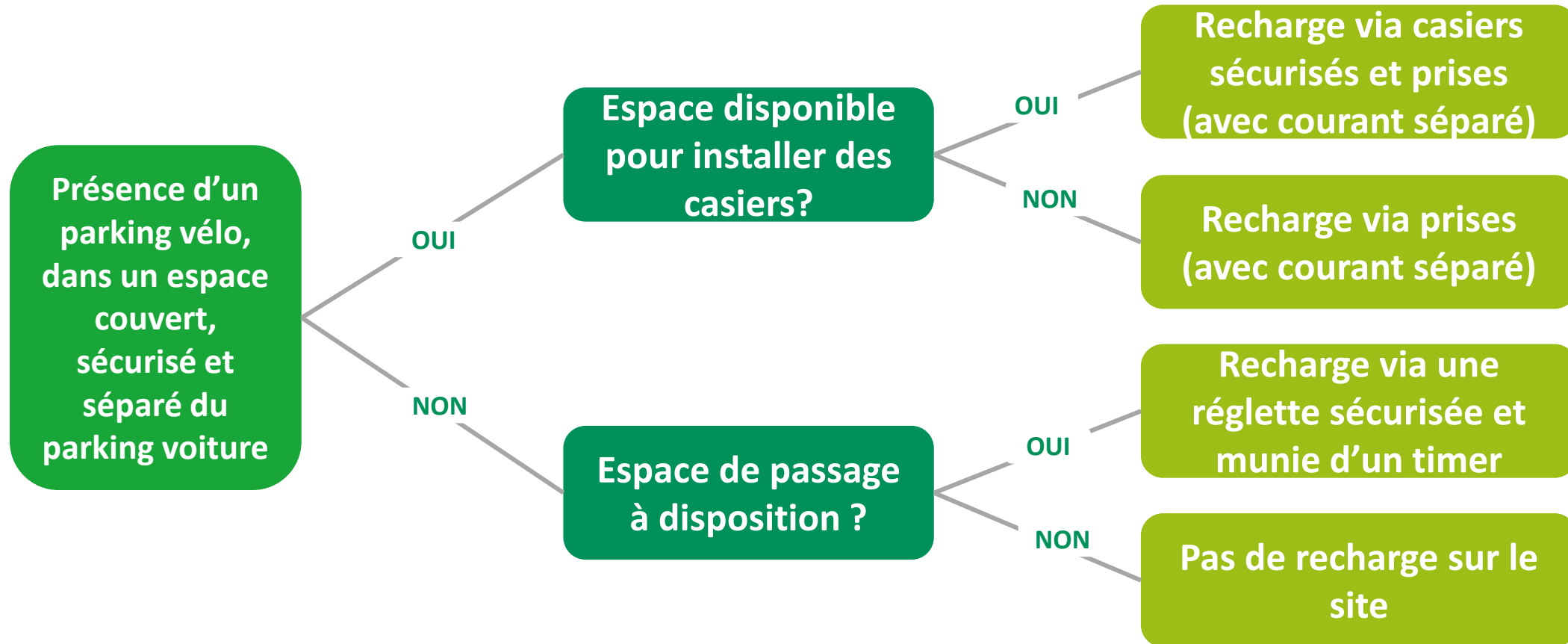



SOLUTIONS POUR LES BATTERIES FIXES OU AMOVIBLES

OÙ RECHARGER LA BATTERIE DE MON VÉLO ÉLECTRIQUE ?

La batterie de votre vélo est **amovible** ?



Utilisez les casiers de rechargement

La batterie de votre vélo n'est **pas amovible** ?

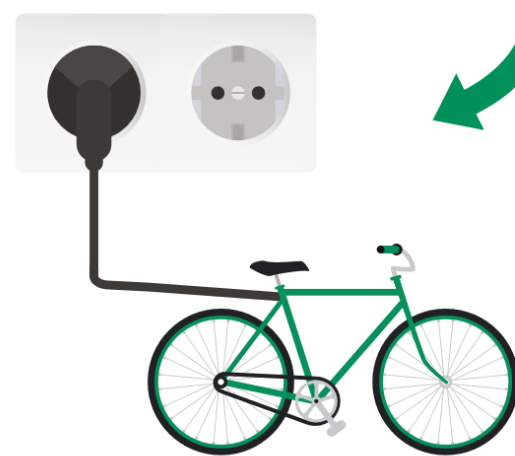

Branchez votre vélo directement sur les prises de courant à côté des arceaux vélo

Pour plus d'information sur la localisation des casiers de rechargement et des prises de courant, veuillez vous référer au plan du parking vélo.



SOLUTIONS POUR LES BATTERIES FIXES OU AMOVIBLES

OÙ RECHARGER LA BATTERIE DE MON VÉLO ÉLECTRIQUE ?

La batterie de votre vélo est **amovible** ?

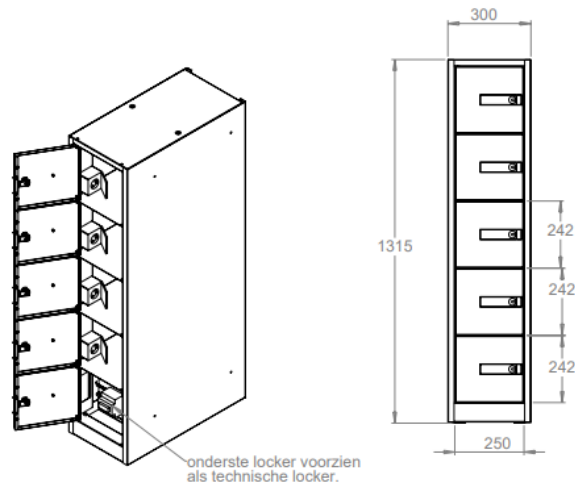

Utilisez les casiers de rechargement

La batterie de votre vélo n'est **pas amovible** ?

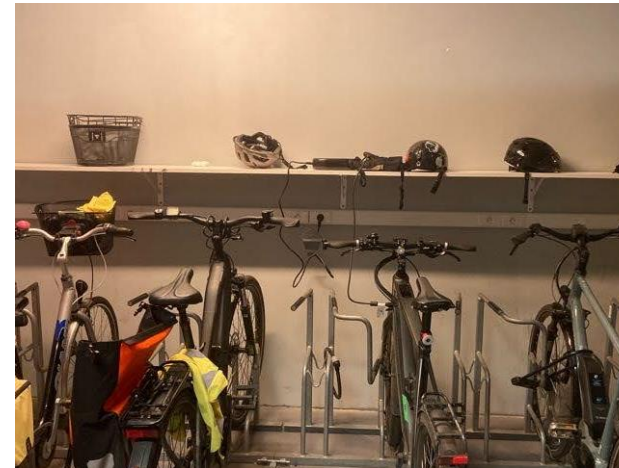

Branchez votre vélo directement sur les prises de courant à côté des arceaux vélo

Pour plus d'information sur la localisation des casiers de rechargement et des prises de courant, veuillez vous référer au plan du parking vélo.



SI CASIERS IMPOSSIBLES, PRIVILÉGIER LA SÉCURITÉ



Il est interdit de recharger la batterie d'un engin de mobilité dans les locaux de BNP ailleurs que sur l'infrastructure adéquate !





SÉCURITÉ INCENDIE : LA PRIORITÉ



Dans les bâtiments où une **détection incendie automatique générale est présente**, le local avec les points de recharge doit être équipé d'un **détecteur de fumée optique**.



Dans les bâtiments **sans système automatique** de détection incendie générale, le local doit être équipé d'un **détecteur de fumée autonome**.



LE CHALLENGE : L'HUMAIN



Policy



Stickering



**Rappel des
bonnes
pratiques**



**Un jour peut-
être... des
punitions**

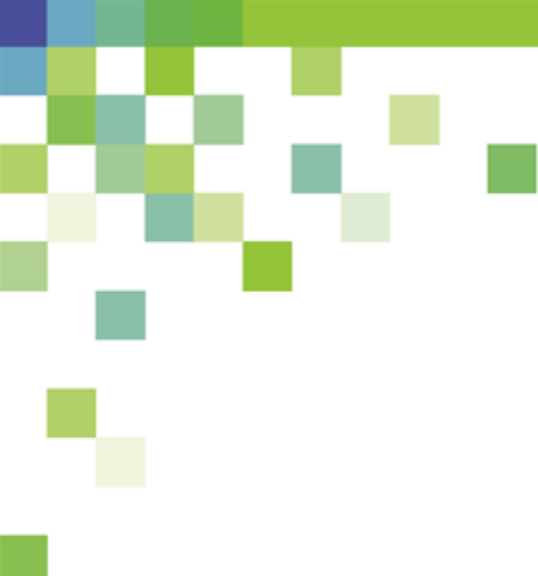

Donnez-nous votre avis !

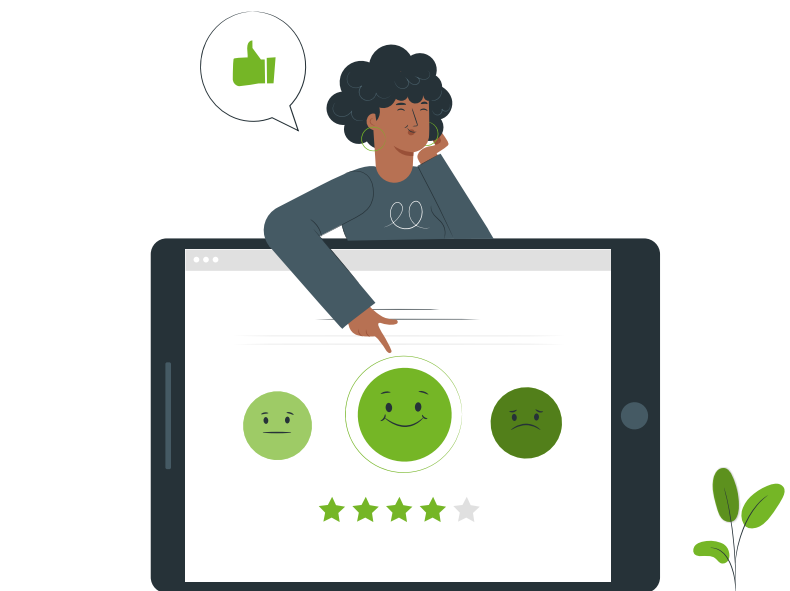

LIEN VERS L'ENQUÊTE



<https://su.vc/bikeparking120623>